

## 3026



SOCJALIZACJA



HUŚTANIE

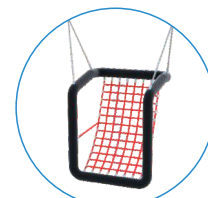

### INFORMACJE O PRODUKCIE

Wymiary	185 x 640 cm
Strefa bezpieczeństwa	750 x 581 cm
Strefa bezpieczeństwa	42 m <sup>2</sup>
Wysokość całkowita	244 cm
Wysokość swobodnego upadku	133 cm
Ilość użytkowników	6
Produkt zgodny z PN-EN 1176-1:2017-12	TAK
Dostępność części zapasowych	TAK
Przedział wiekowy	3-12

Zgodnie z normą PN-EN 1176-1:2017-12 produkt wymaga zastosowania nawierzchni amortyzującej odpowiedniej dla jego wysokości swobodnego upadku.

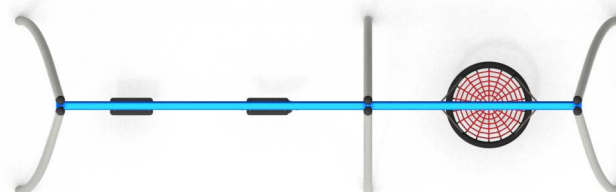

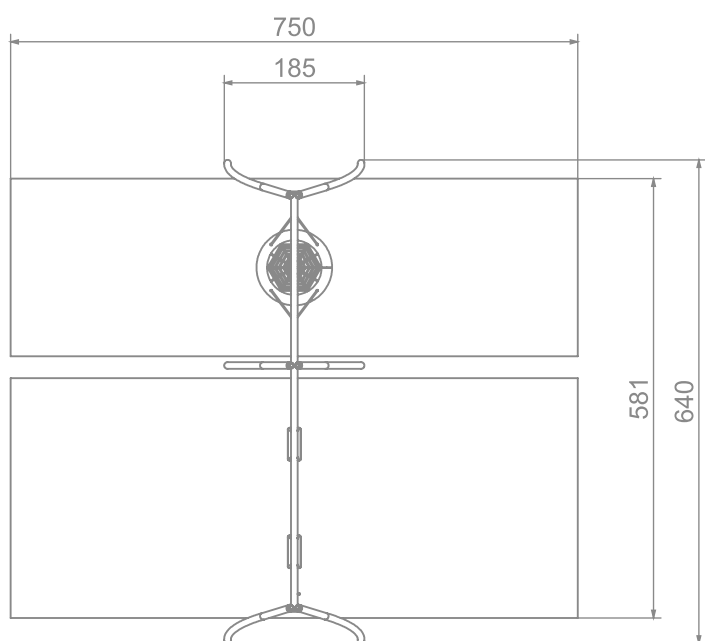
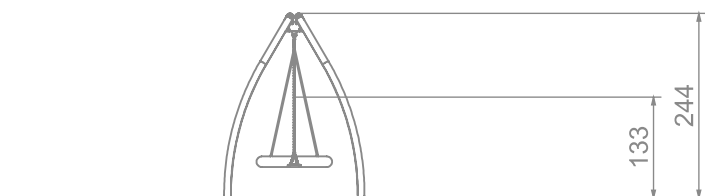

SKALA 1:100

### MATERIAŁY:

<p>SOLIDNA KONSTRUKCJA ZE STALI CZARNEJ S235JR OCZYSZCZONA W PROCESIE PIASKOWANIA</p>	<p>SIEDZISKO O KONSTRUKCJI ALUMINIOWEJ, POKRYTE MIĘKKĄ GUMĄ EPDM</p>	<p>SIEDZISKO TYPU „PTASIE GNIAZDO” O ŚREDNICY 100 CM</p>
<p>ZAKOŃCZENIA SŁUPÓW W POSTACI CZOPÓW Z MIĘKIEJ GUMY EPDM</p>	<p>PODWÓJNE UŁOŻYSKOWANIE ZAWIESIA ZE STALI NIERDZEWNEJ</p>	

### OPCJONALNIE:

<p>BEZPIECZNE SIEDZISKO O KONSTRUKCJI ŁĄCZĄCEJ ALUMINIUM I STAL NIERDZEWNĄ POKRYTE MIĘKKIM POLIURETANEM</p>	<p>OPARCIE SIEDZISKA O KONSTRUKCJI STALOWEJ POKRYTEJ MIĘKKIM POLIURETANEM</p>	<p>SIEDZISKO O KONSTRUKCJI ŁĄCZĄCEJ ALUMINIUM I STAL NIERDZEWNĄ, DEDYKOWANE MAMIE Z DZIECKIEM</p>
<p>ATESTOWANE SIEDZISKO W POSTACI FOTEŁA ZAWIESZONE NA ŁĄNCUCHACH FL. 6 MM ZE STALI NIERDZEWNEJ. METALOWA RAMA OPLECIONA MIĘKKĄ LINĄ POLIPROPYLENOWĄ.</p>	<p>ATESTOWANE SIEDZISKO FORMOWANE METODĄ ROTOMOULDINGU, DEDYKOWANE OSOBOM NIEPEŁNOSPRAWNYCH</p>	