



ŚLIZGANIE



SOCJALIZACJA



WSPINANIE



SKAKANIE



BALANSOWANIE

INFORMACJE O PRODUKCIE

Wymiary	1160 x 288 cm
Strefa bezpieczeństwa	1369 x 561 cm
Powierzchnia strefy bezpieczeństwa	52,53 m ²
Wysokość całkowita	784 cm
Wysokość swobodnego upadku	180 cm
Ilość użytkowników	13
Produkt zgodny z PN-EN 1176-1:2017-12	TAK
Dostępność części zapasowych	TAK
Przedział wiekowy	3-12

Zgodnie z normą PN-EN 1176-1:2017-12 produkt wymaga zastosowania nawierzchni amortyzującej odpowiedniej dla jego wysokości swobodnego upadku.

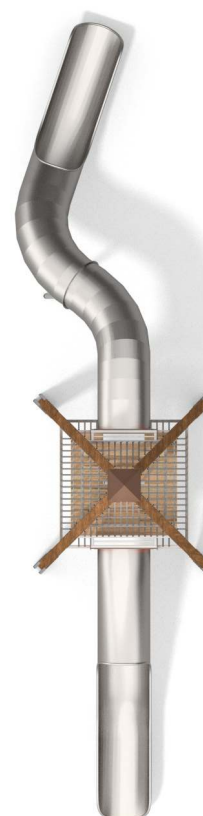

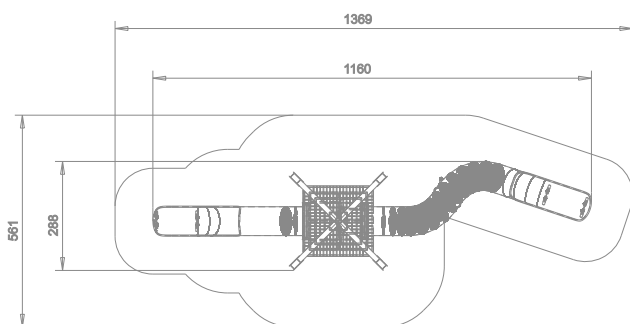
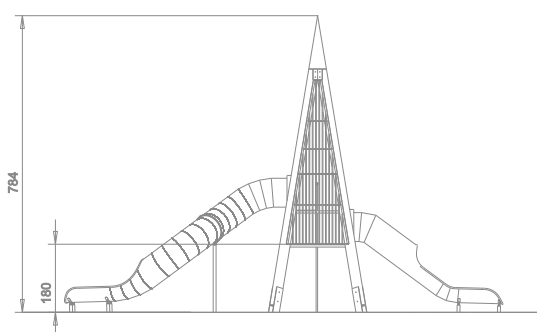

skala 1:200

Słupy wykonane z drewna drzew iglastych o grubości 26 x 14 cm. Drewno klejone warstwowo klejami poliuretanowymi całkowicie odpornymi na wodę. Drewno poddane trzyetapowemu procesowi impregnacji.

Ślizgawka tubowa ze stali nierdzewnej AISI304. Blacha o grubości 2 mm.

Ścianki przy ślizgawkach wykonane z płyt polietylenowych HDPE o grubości 15 mm

Podesty: stalowa rama pokryta antypoślizgową płytą HPL o grubości 10 mm

Oslony wykonane stali nierdzewnej AISI304. Grubość profili 20 x 20 mm

Drążki, poręcze i drabinki wykonane ze stali nierdzewnej AISI304

Wszystkie śruby narażone na działanie warunków atmosferycznych wykonane ze stali nierdzewnej.

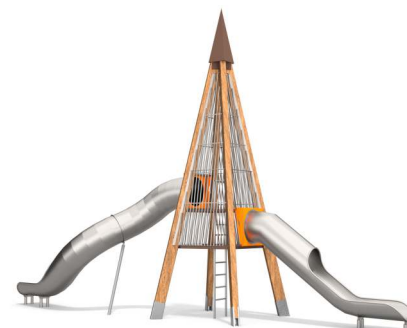
URZĄDZENIE ZAWIERA:

- 1 x wieża
- 2 x ślizgawka tubowa nierdzewna
- 1 x drabinka

MATERIAŁY:

KONSTRUKCJA DREWNIANA: Drewno drzew iglastych klejone warstwowo klejami poliuretanowymi. Poddane trzyetapowemu procesowi impregnacji. Kotwy cynkowane proszkowo.	KONSTRUKCJA STALOWA: STAL NIERDZEWNA AISI304	ŚCIANKI: HDPE 15 MM	PODESTY: STAL CYNKOWANA PROSZKOWO I MALOWANA PROSZKOWO + HPL 10 mm	ŚLIZG TUBOWY I OTWARTY ZE STALI NIERDZEWNEJ AISI304.	ELEMENTY KONSTRUKCJI: STAL CYNKOWANA PROSZKOWO I MALOWANA PROSZKOWO

